

GENOMA

Positionsstift freigeFräst

- Automatenstahl
- einsatzgehärtet und brüniert
- Typ A: zum Passungsschleifen auf Nennmaß
- besitzen die Durchmesser D und D1
- ein Übermaß von +0,23 bis 0,30 mm

Produktbild:



Zeichnung:

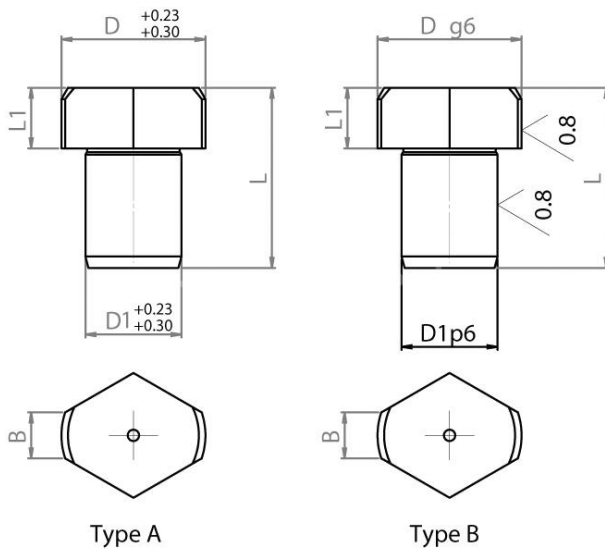

Produktoptionen:

Gewicht	L	D	D1	B	L1	Form	Bestell-Nr.
16 g	6	8	6	2	8	A	505-201
16 g	7	10	6	3	8	A	505-202
18 g	11	12	8	3	8	A	505-203
18 g	11	14	8	4	8	A	505-204
20 g	18	15	10	4	8	A	505-205
20 g	21	16	10	4	8	A	505-206
20 g	21	18	10	5	8	A	505-207

Gewicht	L	D	D1	B	L1	Form	Bestell-Nr.
24 g	28	20	12	5	8	A	505-208
24 g	34	22	12	6	8	A	505-209
24 g	40	25	12	6	8	A	505-211
16 g	6	8	6	2	8	B	505-251
16 g	7	10	6	3	8	B	505-252
18 g	11	12	8	3	8	B	505-253
18 g	11	14	8	4	8	B	505-254
20 g	18	15	10	4	8	B	505-255
20 g	21	16	10	4	8	B	505-256
20 g	21	18	10	5	8	B	505-257
24 g	28	20	12	5	8	B	505-258
24 g	34	22	12	6	8	B	505-259
24 g	40	25	12	6	8	B	505-261